

ASE-M

Der intelligente Mehrfach-Abfüllsicherungsverstärker gemäß TRbF 511/512 Ein Modul des NoMix-Systems

Der **Sening ASE-M** ist ein kleiner, kompakter und mikroprozessorgesteuerter Abfüllsicherungsverstärker. Dieser Abfüllsicherungsverstärker ermöglicht eine gleichzeitige Überwachung von bis zu 4 Abfüllvorgängen.

Der **ASE-M** ist als Modul des Sening *NoMix*-Systems konzipiert und auch nur innerhalb des Systems funktionsfähig. Aus dieser Kombination ergeben sich erhebliche technische und wirtschaftliche Vorteile:

- kleine, kompakte und leichte Bauweise; einsetzbar in Zone 1
- elektrischer Anschluß nur an *NoMix* erforderlich
- Statusmeldungen über das *NoMix*-Bediengerät in Volltext
- keine AS-Magnetventile; die *NoMix*-Magnetventile sind gleichzeitig Teil der Abfüllsicherungsstellglieder
- reduzierte Material- und Montagekosten
- optimales Preis-/Leistungsverhältnis



Technische Daten

- Elektrischer Anschluß erfolgt über das *NoMix*-System
- EEx zugelassen
- Maße (B x H x T [mm]): 220 x 120 x 80

Prinzipschaltbild

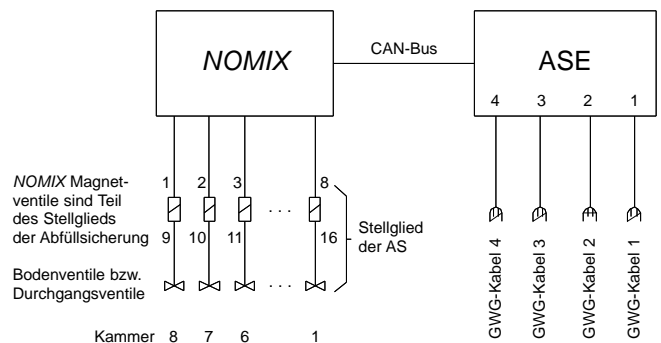

F.A. Sening GmbH

Regentstrasse 1
25474 Ellerbek, Germany
Tel. +49-4101-304-0
Fax +49-4101-304-255
E-Mail fa_sening@fmc.com



Qualitäts-Management-System gemäß ISO 9001.